

7 x1 x1 x1

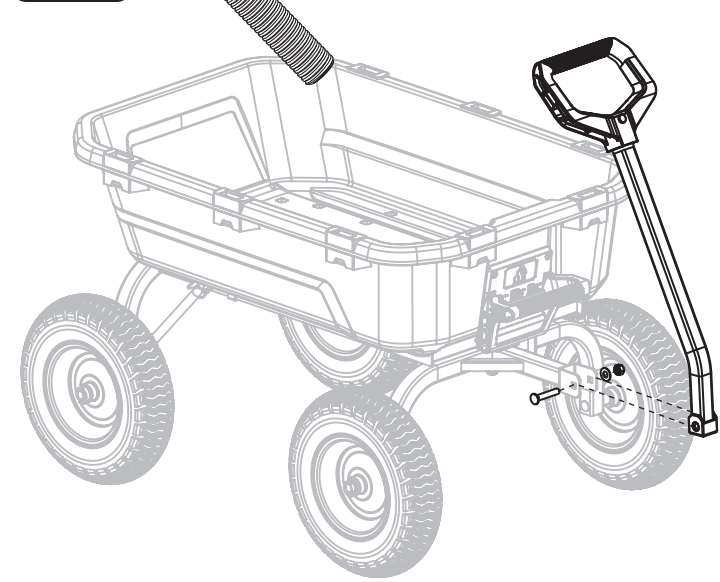

8

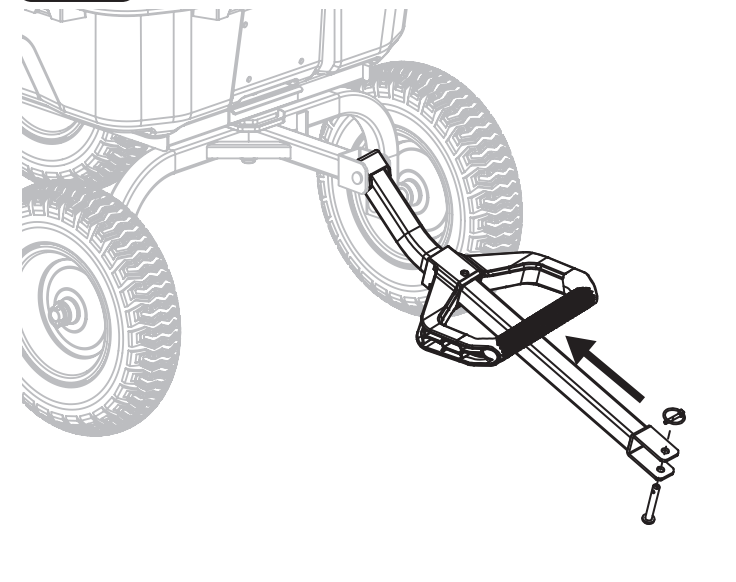

QUESTIONS, PROBLEMS, OR MISSING PARTS?
If any parts are missing, damaged, or if you have any questions or need additional instructions, DO NOT RETURN THIS PRODUCT TO THE RETAILER, visit us at www.gorillamade.com to complete the replacement parts submission form or call our customer service department at 1-800-867-6763. 9 a.m. - 4 p.m., CST, Monday-Friday.

QUESTIONS, PROBLÈMES OU PIÈCES MANQUANTES?
Si des pièces sont manquantes ou endommagées ou si vous avez des questions ou avez besoin d'instructions supplémentaires, NE RETOURNEZ PAS CE PRODUIT AU MAGASIN, consultez plutôt notre site www.gorillamade.com pour remplir le formulaire de demande de pièces de rechange ou appelez notre service clientèle au 1 800 867-6763. de 9 h à 16 h, HNC, du lundi au vendredi.

¿PREGUNTAS, PROBLEMAS O PIEZAS FALTANTES?
Si falta alguna pieza o está dañada o si tienes preguntas o necesitas instrucciones adicionales, NO DEVUELVAS ESTE PRODUCTO AL MINORISTA, visítanos en www.gorillamade.com para llenar el formulario de piezas de repuesto o llama a nuestro departamento del servicio del cliente al 1-800-867-6763. De lunes a viernes entre las 9 a.m. y 4 p.m., Hora Estándar del Centro.

⚠ WARNING
READ SAFETY INFORMATION

Follow **ALL** instructions on this product and in the product manual. Failure to follow the instructions can increase the risk of property damage, personal injury, and/or death.

1. Inspect product before use. Do **NOT** use product with missing, loose, damaged, corroded, or excessively worn parts.
2. Identify and keep hands clear of pinch points before use.
3. Do **NOT** exceed the overall maximum uniform load capacity of 1,400 lbs (635 kg).
4. Do **NOT** inflate pneumatic tires above the maximum tire pressure of 30 PSI (2.07 BAR).
5. No Flat Tires may deform under prolonged stationary load.
6. This product is **NOT** a toy. Product shall **NOT** be used by children 12 years of age or younger.
7. Do **NOT** use product to transport passenger(s).
8. Product is "Off Road Use Only" and is **NOT** to exceed a speed of 5 MPH.
9. Use **CAUTION** on uneven terrain to prevent rollaway and tipping conditions.
10. Do **NOT** transport high temperature items or harsh chemicals that are likely to damage the tub material.
11. Load must be protected, properly secured, and evenly distributed.

Tricam Industries Inc.
7677 Equitable Drive
Eden Prairie, MN 55344 USA
1-800-867-6763 • www.gorillamade.com

⚠ AVERTISSEMENT
VEUILLEZ LIRE LES CONSIGNES DE SÉCURITÉ

Suivez **TOUTES** les instructions figurant sur ce produit et dans le manuel d'utilisation. Le non-respect des instructions peut augmenter le risque de dommages matériels, de blessures corporelles ou de décès.

1. Inspectez le produit avant de l'utiliser. **N'utilisez PAS** le produit si des pièces sont manquantes, desserrées, endommagées, corrodées ou excessivement usées.
2. Identifiez et maintenez les mains à l'écart des points de pincement avant l'utilisation.
3. **NE** dépassez **PAS** la capacité de charge uniforme totale maximale de 635 kg (1,400 lb).
4. **NE** gonflez **PAS** les pneus pneumatiques au-delà de la pression maximale de 30 PSI (2,07 BAR).
5. Les pneus increvables peuvent se déformer en cas de charge stationnaire prolongée.
6. Ce produit **N'est PAS** un jouet. Le produit **NE** doit **PAS** être utilisé par des enfants de 12 ans ou moins.
7. **N'utilisez PAS** le produit pour transporter des passagers.
8. Le produit est destiné à une « utilisation hors route uniquement » et **NE** doit **PAS** dépasser une vitesse de 8 k/h (5 mi/h).
9. Faites **PREUVE DE PRUDENCE** sur les terrains accidentés pour éviter tout risque de déplacement inopiné ou de basculement.
10. **Ne** transportez **PAS** d'objets à haute température ou de produits chimiques abrasifs.
11. La charge doit être protégée, correctement fixée et répartie de manière uniforme.

⚠ ADVERTENCIA
LEE LA INFORMACIÓN DE SEGURIDAD

Sigue **TODAS** las instrucciones de este producto y del manual del producto. No seguir las instrucciones puede incrementar el riesgo de daños a la propiedad, lesiones personales y/o muerte.

1. Inspecciona el producto antes de usarlo. **NO** uses el producto con piezas que falten, estén sueltas, dañadas, corroidas o excesivamente desgastadas.
2. Identifica y mantén las manos alejadas de los puntos de pellizco antes de usarlo.
3. **NO** superes la capacidad de carga uniforme máxima total de 1,400 lb (635 kg).
4. **NO** inflas los neumáticos por encima de la presión máxima de 30 PSI (2.07 BAR).
5. Los neumáticos no desinados pueden deformarse bajo una carga estacionaria prolongada.
6. Este producto **NO** es un juguete. El producto **NO** debe ser usado por niños de 12 años o menos.
7. **NO** uses el producto para transportar pasajeros.
8. El producto es "Sólo para uso fuera del camino" y **NO** debe superar una velocidad de 5 MPH (8 KPH).
9. Ten **CUIDADO** sobre terrenos desnivelados para evitar posibles vuelcos.
10. **NO** transportes objetos a alta temperatura ni productos químicos agresivos.
11. La carga debe estar protegida, correctamente asegurada y distribuida uniformemente.



ITM. / ART. 1879605
GCG-9NF



ASSEMBLY TIPS
CONSEILS D'ASSEMBLAGE
CONSEJOS PARA EL ENSAMBLAJE

Gorilla® products are covered by several issued and pending US and international patents. For more information, please visit www.gorillamade.com/patents
Les produits Gorilla® sont couverts par plusieurs brevets américains et internationaux octroyés et en instance. Pour obtenir de plus amples renseignements, veuillez visiter le site www.gorillamade.com/patents
Los productos Gorilla® están cubiertos por varias patentes emitidas o pendientes en Estados Unidos y a escala internacional. Para más información, visita www.gorillamade.com/patents

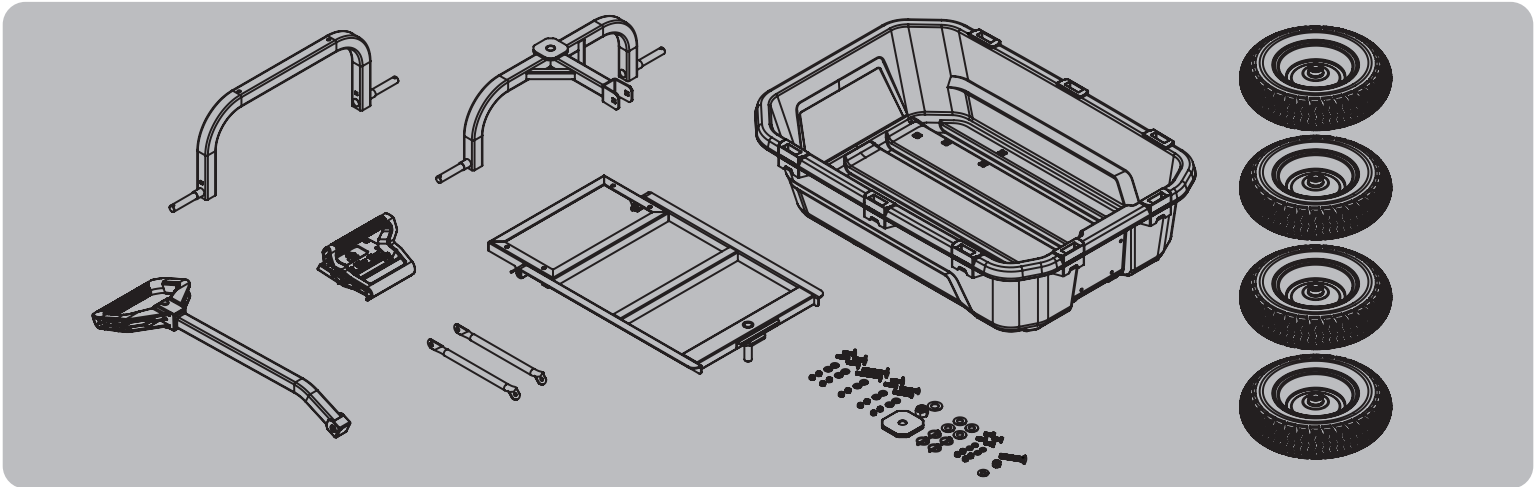

HARDWARE • QUINCAILLERIE • HERRAJES

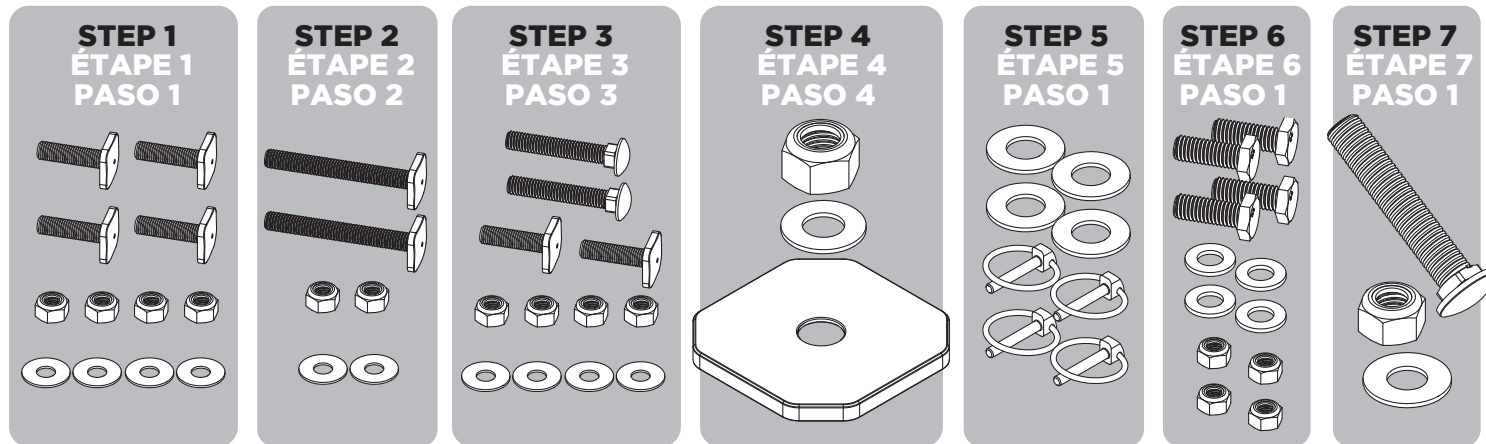

TOOLS REQUIRED • OUTILS REQUIS • HERRAMIENTAS NECESARIAS



**ASSEMBLY INSTRUCTIONS • INSTRUCTIONS D'ASSEMBLAGE
INSTRUCCIONES DE ENSAMBLAJE**

