

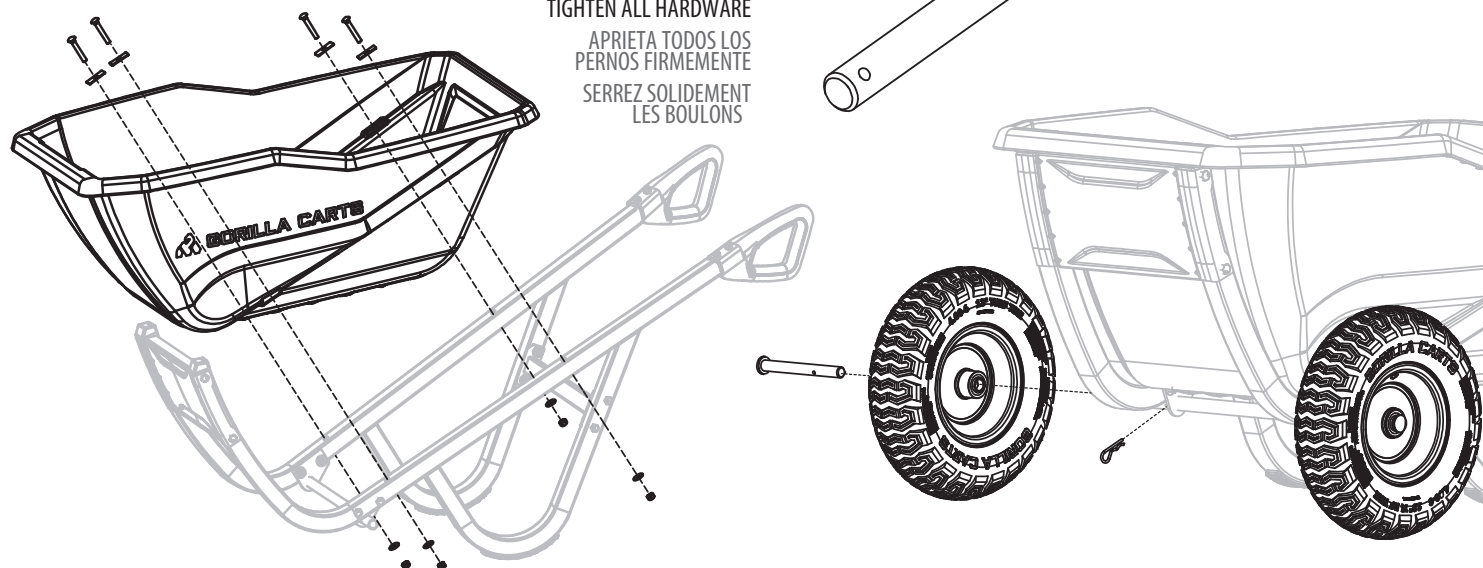

TIGHTEN ALL HARDWARE
APRIETA TODOS LOS
PERNOS FIRMEMENTE
SERREZ SOLIDEMENT
LES BOULONS



QUESTIONS, PROBLEMS, OR MISSING PARTS?

If any parts are missing, damaged, or if you have any questions or need additional instructions, DO NOT RETURN THIS PRODUCT TO THE RETAILER, visit us at www.gorillacarts.com to complete the replacement parts submission form or call our customer service department at 1-800-867-6763. 9 a.m. - 4 p.m., CST, Monday-Friday.

¿PREGUNTAS, PROBLEMAS O PIEZAS FALTANTES?

Si falta alguna pieza o si tienes preguntas o necesitas instrucciones adicionales, NO DEVUELVAS ESTE PRODUCTO AL MINORISTA, visítanos en Internet en www.gorillacarts.com para llenar el formulario de piezas de repuesto o llama a nuestro departamento del servicio del cliente al 1-800-867-6763. 9 a.m. a 4 p.m., Hora Estándar del Centro, de Lunes a Viernes.

QUESTIONS, PROBLÈMES OU PIÈCES MANQUANTES?

Si des pièces sont manquantes ou endommagées ou si vous avez des questions ou avez besoin d'instructions supplémentaires, NE RETOURNEZ PAS CE PRODUIT AU MAGASIN, consultez plutôt notre site www.gorillacarts.com pour remplir le formulaire de demande de pièces de rechange ou appelez notre service clientèle au 1 800 867-6763. de 9 h à 16 h, HNC, du lundi au vendredi.

IMPORTANT SAFETY INSTRUCTIONS

1. Read, understand and follow ALL instructions and safety warnings before using this product.
2. Do not exceed the overall maximum load capacity of 600 lbs. The weight rating is based on an evenly distributed load.
3. Use safety attire when operating cart, such as glove hand protection, eye protection, foot protection and proper clothing.
4. Do not operate the cart when tired or under the influence of alcohol or drugs.
5. Always inspect cart prior to using. Check for damaged or broken parts and conditions that may affect its protection.
6. Replace or repair damaged or worn parts immediately.
7. Do not let children play on, stand upon or climb into cart. Not for transporting people or animals.
8. Do not overload, avoid loads that require excessive force to move.
9. Be alert to terrain hazards when operating the cart.
10. Do not over stack the load, maintain visibility and load stability.
11. Ensure loads are within the cart to safely negotiate the carts pathway.
12. Avoid steep inclines/slopes.
13. KEEP THESE INSTRUCTIONS FOR FURTHER REFERENCE.

INSTRUCCIONES DE SEGURIDAD IMPORTANTES

1. Lea, comprenda y siga TODAS las instrucciones antes de utilizar este producto.
2. No exceda la capacidad de carga total máxima de 272 kg. La clasificación de peso está basada en una carga distribuidas uniformemente.
3. Al operar este carrito usa guantes para proteger las manos, medios de protección visual y de los pies, así como ropa adecuada para mantener la seguridad.
4. No uses el carrito si estás cansado o bajo la influencia de drogas o alcohol.
5. Revisa siempre el carrito antes de usarlo. Verifica que no haya piezas dañadas o rotas, ni problemas que afecten su funcionamiento.
6. Reemplaza o repara inmediatamente las piezas dañadas o gastadas.
7. No dejes que los niños jueguen, se paren o se suban en el carrito. No usar para transporte de personas o animales.
8. No sobrecargues ni coloques pesos que requieran fuerza excesiva para mover.
9. Mantente alerta para evadir riesgos en el terreno al operar el carrito.
10. No apiles demasiados objetos al cargar; mantén la visibilidad y estabilidad de la carga.
11. Asegura que la carga no sobresalga del carrito para trasladarla de forma segura por la ruta correspondiente.
12. Evita cuevas/pendientes escarpadas.
13. GUARDA ESTAS INSTRUCCIONES PARA FUTURAS CONSULTAS.

CONSIGNES DE SÉCURITÉ IMPORTANTES

1. Veuillez lire, comprendre et suivre TOUTES les consignes avant d'utiliser ce produit.
2. Ne dépassez pas la capacité de charge maximale de 272 kg. La charge nominale est établie en fonction de la répartition uniforme de la charge.
3. Utilisez une tenue de sécurité lorsque vous utilisez un chariot, telle que des gants de protection, des lunettes de protection, des chaussures de protection et des vêtements appropriés.
4. N'utilisez pas le chariot si vous êtes fatigué(e) ou si vous avez consommé de l'alcool ou des drogues.
5. Inspectez toujours le chariot avant de l'utiliser. Vérifiez s'il y a des pièces endommagées ou cassées et certaines conditions qui pourraient nuire à son fonctionnement.
6. Remplacez ou réparez immédiatement les pièces endommagées ou usées.
7. Ne laissez pas les enfants jouer, se tenir debout ou grimper sur le chariot. Non conçu pour transporter les personnes ou les animaux.
8. Ne surchargez pas le chariot et évitez les chargements qui nécessitent un excès de force pour le déplacement.
9. Soyez à l'affût des dangers du terrain lorsque vous utilisez le chariot.
10. N'empilez pas trop de produits, maintenez la visibilité ainsi que la stabilité du chargement.
11. Assurez-vous que les chargements sont contenus à l'intérieur du chariot pour naviguer le trajet du chariot en toute sécurité.
12. Évitez les inclinaisons ou pentes raides.
13. CONSERVEZ CES INSTRUCTIONS POUR LES CONSULTER ULTÉRIEUREMENT.



MODEL / MODELO/ MODÈLE: GCR-7P

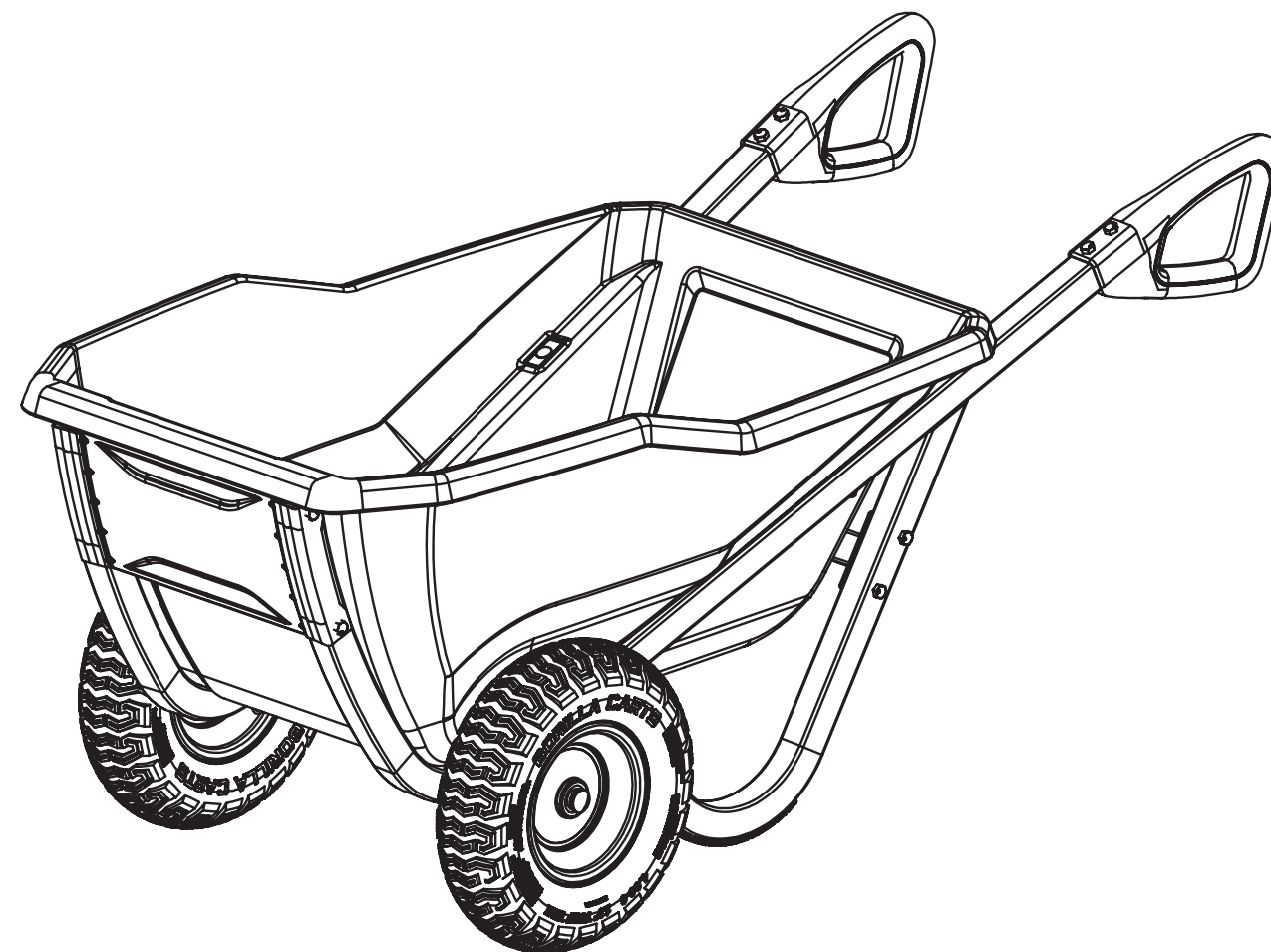

Gorilla Carts® are covered by several issued and pending US and international patents. For more information, please visit www.gorillacarts.com/patents

Gorilla Carts® está amparada por varias patentes internacionales y de Estados Unidos ya concedidas o en trámite. Para más información, visita www.gorillacarts.com/patents

Gorilla Carts® sont couvertes par plusieurs brevets américains et internationaux octroyés et en instance. Pour en apprendre davantage, visitez le site www.gorillacarts.com/patents

1 OF 2

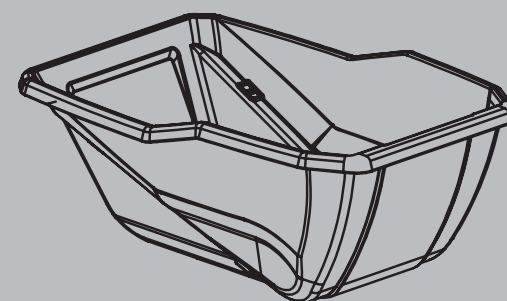

2 OF 2

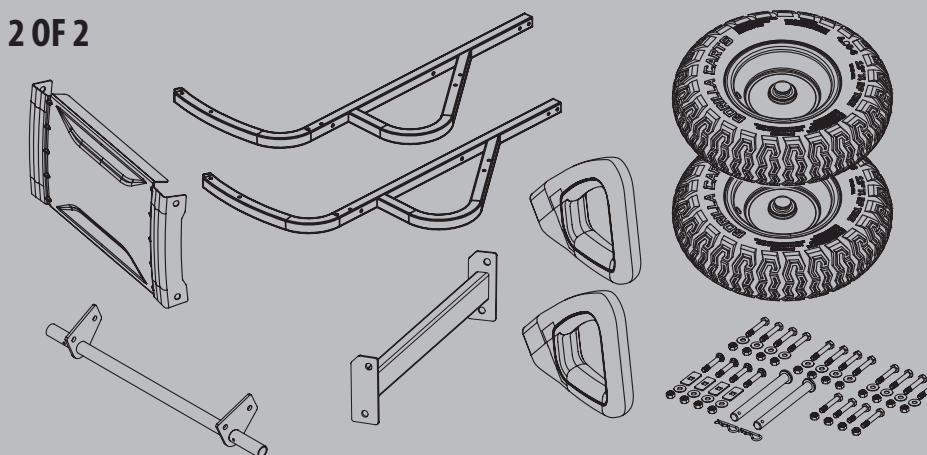

HARDWARE • HERRAJES • QUINCAILLERIE

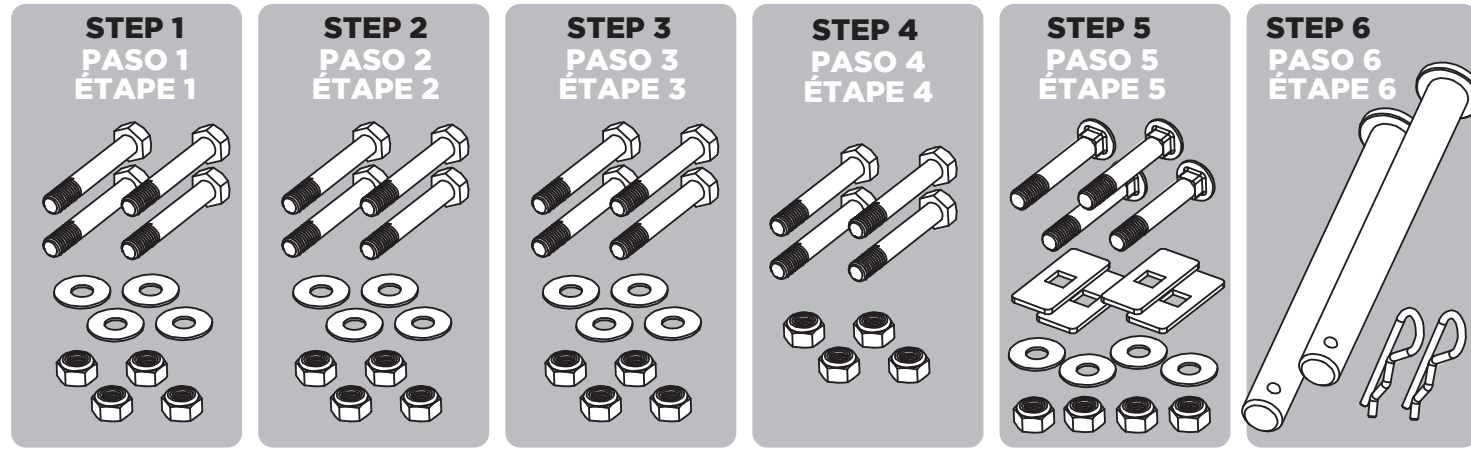

TOOLS REQUIRED • HERRAMIENTAS NECESARIAS • OUTILS REQUIS

13mm x2

ASSEMBLY INSTRUCTIONS

INSTRUCCIONES DE ENSAMBLAJE • INSTRUCTIONS D'ASSEMBLAGE

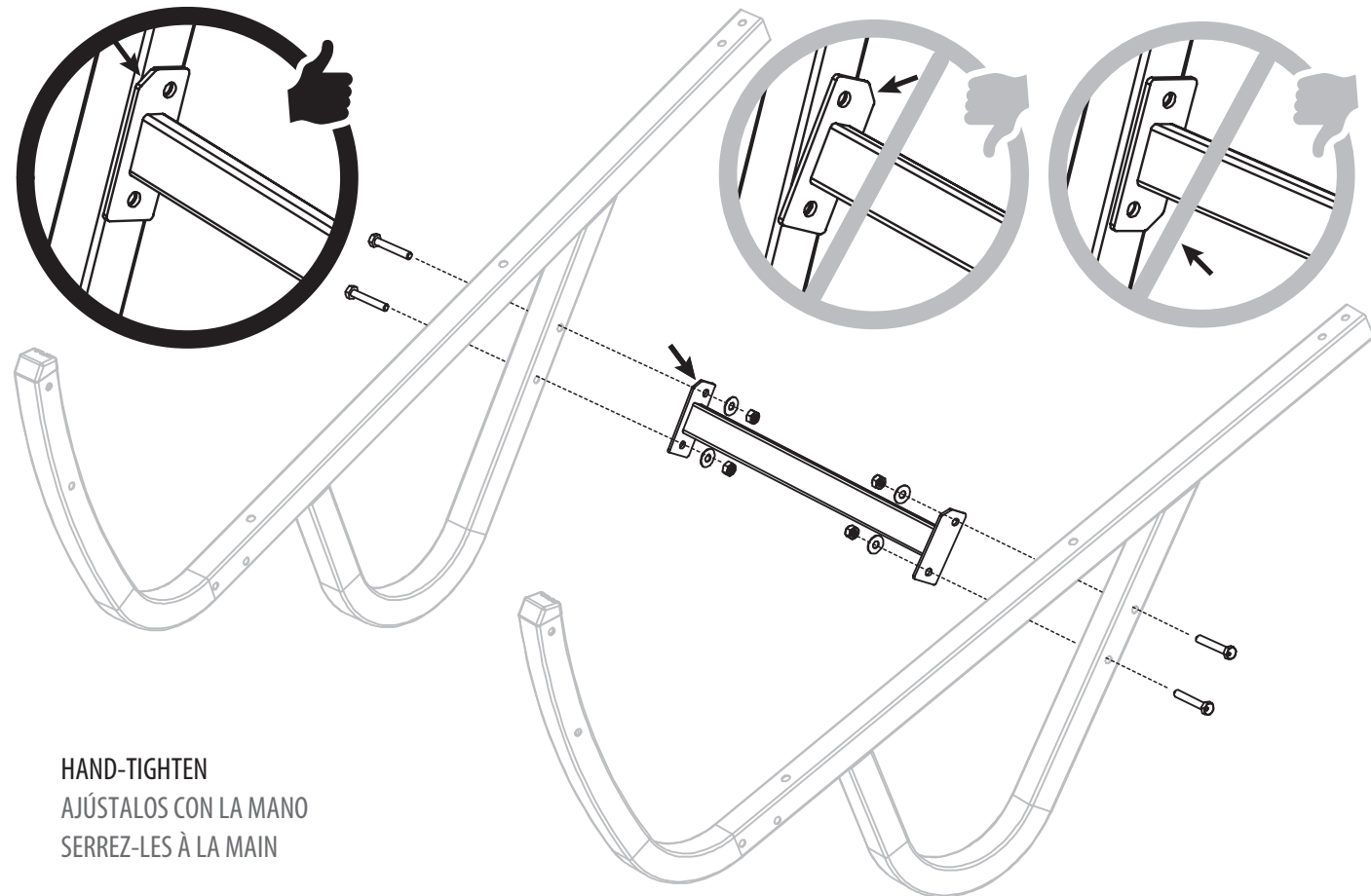

HAND-TIGHTEN
AJÚSTALOS CON LA MANO
SERREZ-LES À LA MAIN

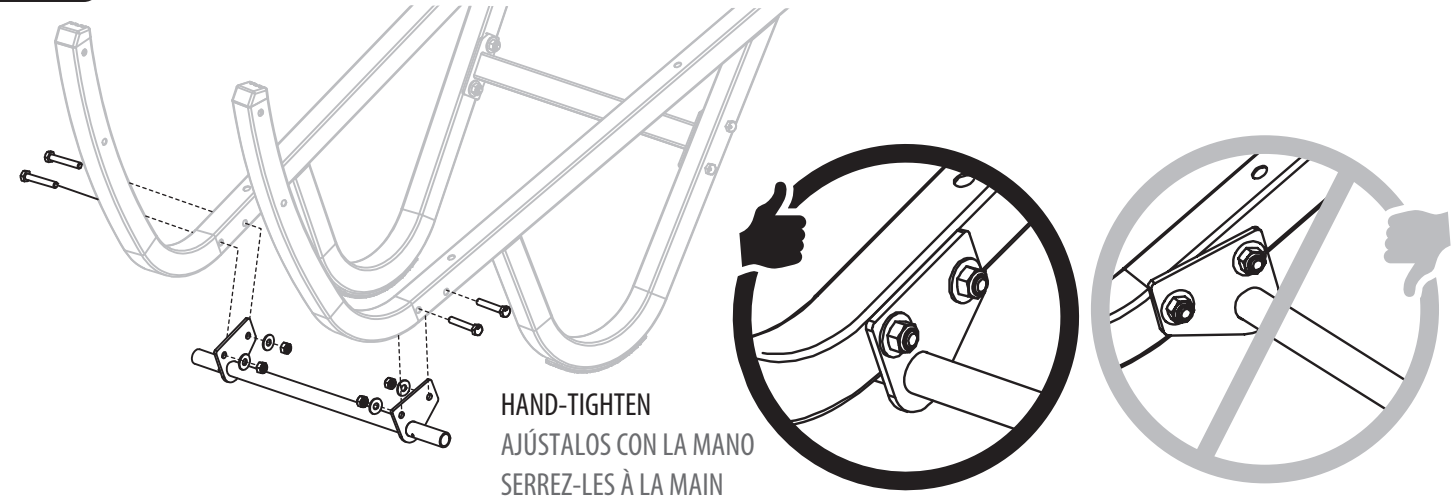

HAND-TIGHTEN
AJÚSTALOS CON LA MANO
SERREZ-LES À LA MAIN

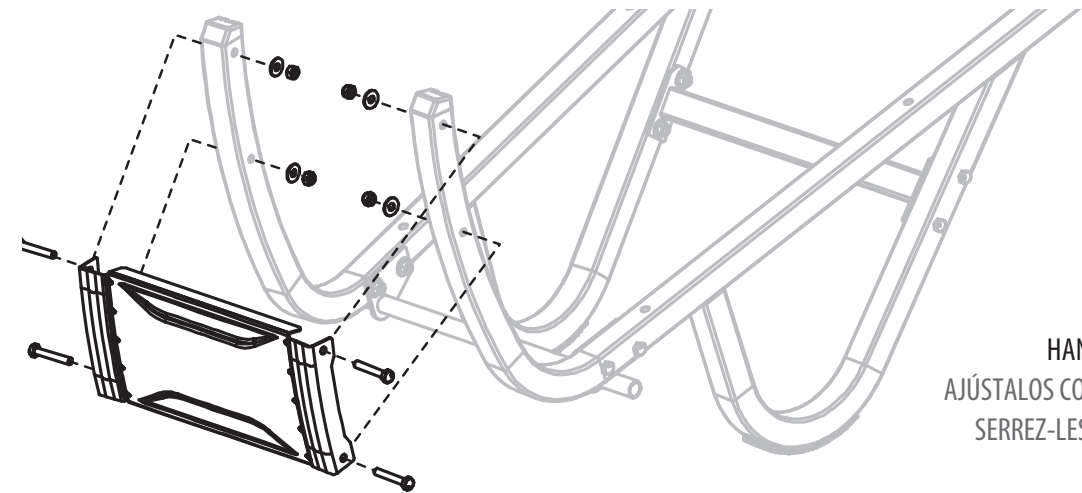

HAND-TIGHTEN
AJÚSTALOS CON LA MANO
SERREZ-LES À LA MAIN

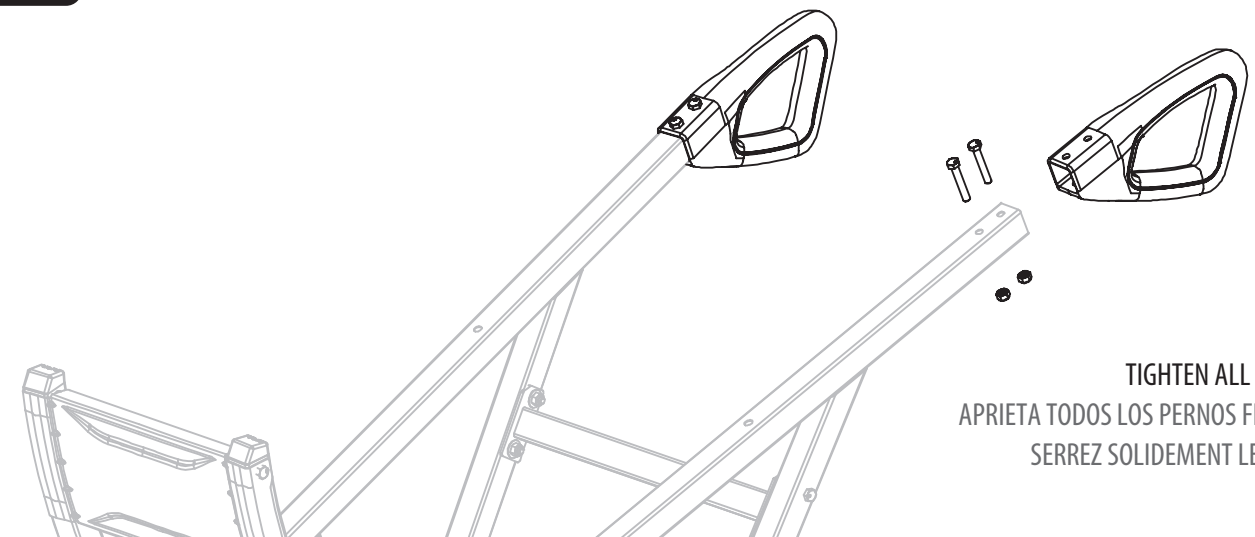

TIGHTEN ALL HARDWARE
APRIETA TODOS LOS PERNOS FIRMEMENTE
SERREZ SOLIDEMENT LES BOULONS